

# Notice Utilisateur

User Guide

## VM DOUBLE C2 MAX

FIXATIONS INCLINÉES

TITLED FIXATIONS

1

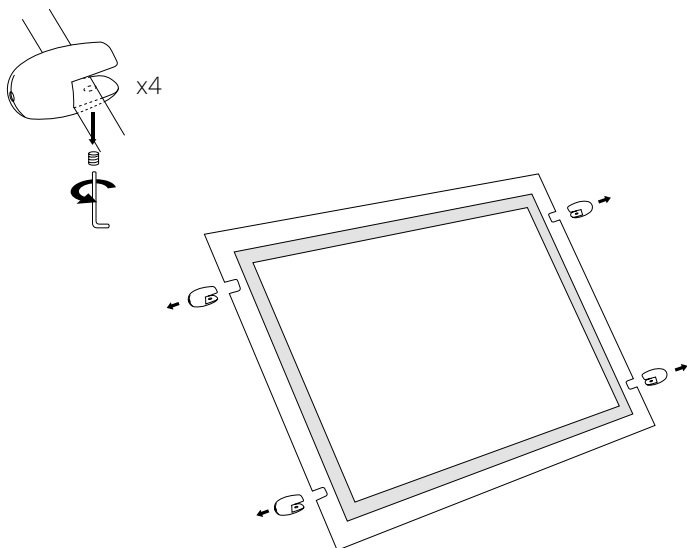

2

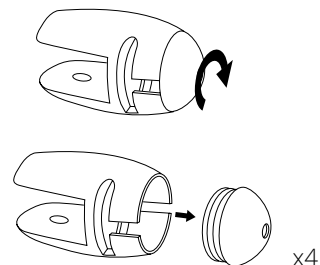

3

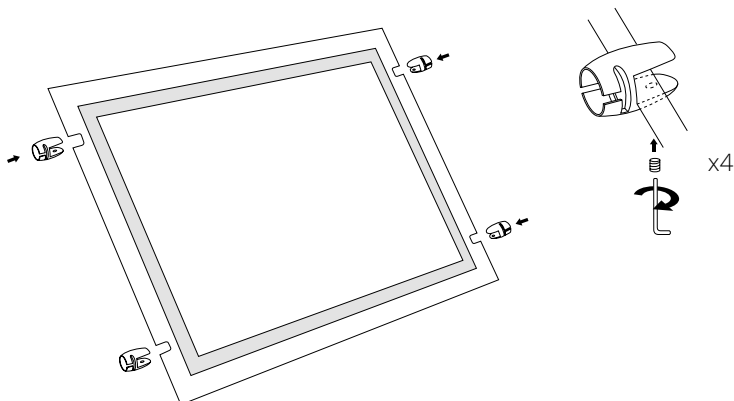

4

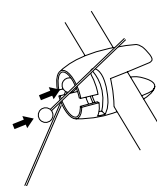

5

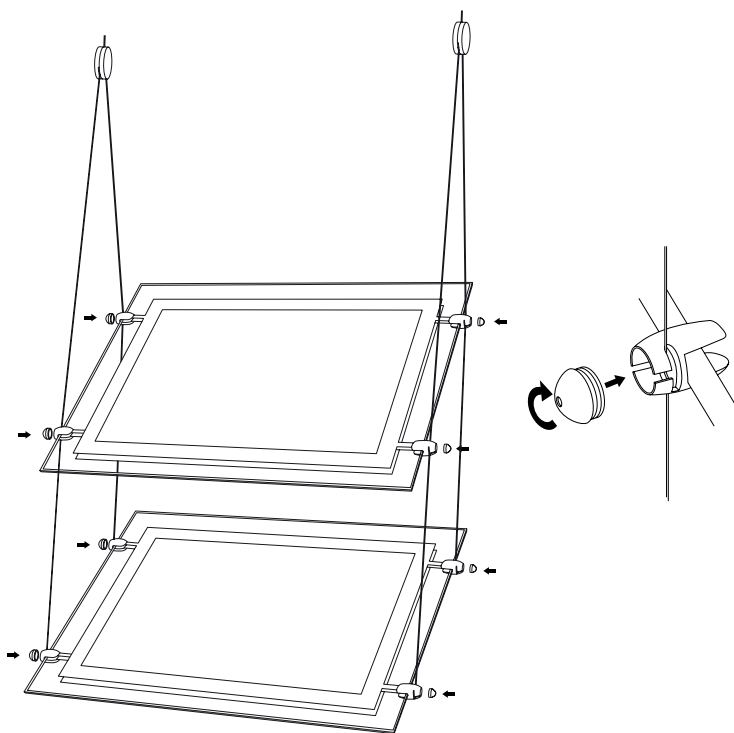

Si vous souhaitez obtenir de l'aide, vous pouvez contacter le Service Après Vente ([sav@vitrinemedias.com](mailto:sav@vitrinemedias.com)). Veuillez à bien indiquer le modèle et numéro de série du produit concerné par votre demande. L'ensemble de ces informations se trouvent sur le produit ou sur son emballage.

For assistance, contact our After Sale Service ([sav@vitrinemedias.com](mailto:sav@vitrinemedias.com)). Please be sure to provide the product model and serial number when submitting your inquiry. This information is available on the product itself or on the packaging.