

VM MOBILE STAND

Notice Utilisateur *User Guide*

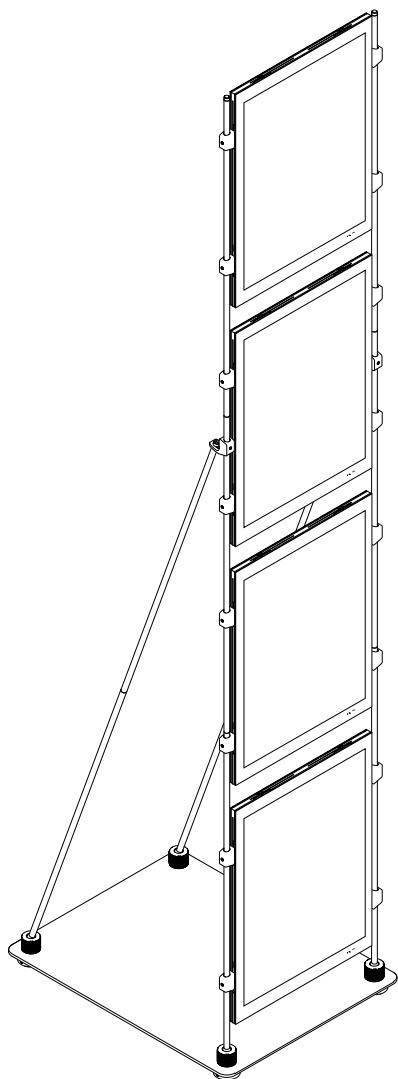

4 A4 Portrait
4 A4 Portrait

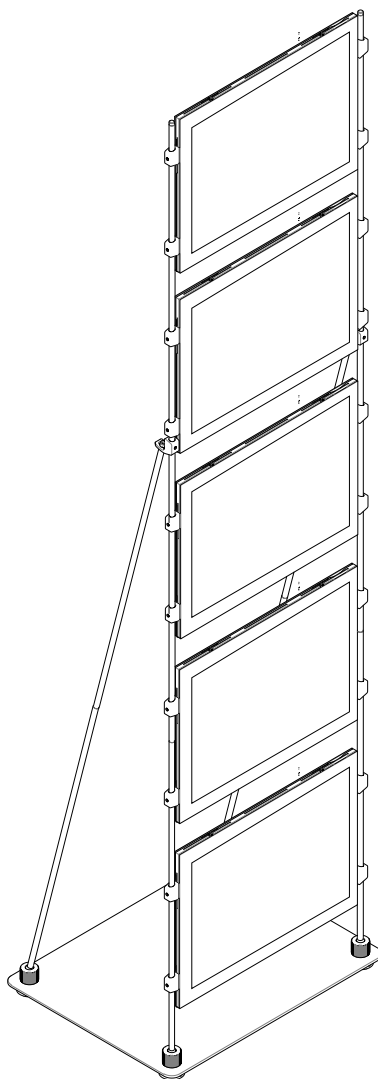

5 A4 Paysage
5 A4 Landscape

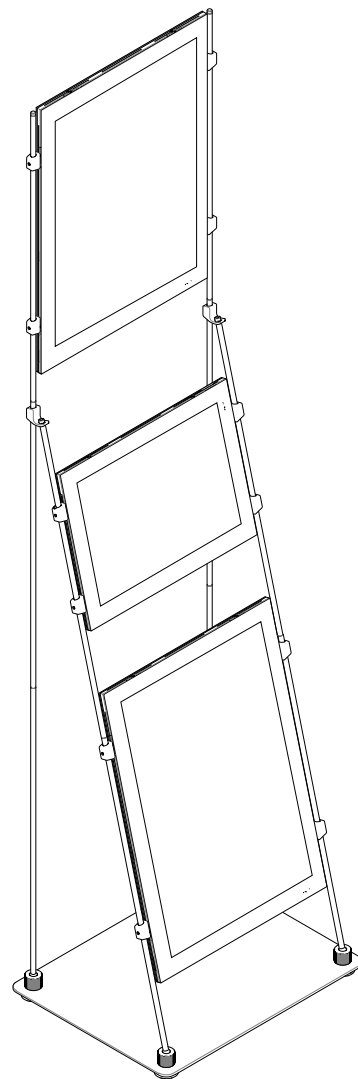

2 A3 Portrait + 1 A4 Paysage
Version inclinée
*2 A3 Portrait + 1 A4 Landscape
Tilted option*

L'utilisation de différents formats et différentes orientations d'afficheurs NEW I MAX permet de créer des combinaisons variées.

Le VM MOBILE STAND peut aussi être assemblé avec la face d'affichage sur sa longueur ou sur sa largeur, en inclinée ou pas.

The various formats and orientations of the NEW I MAX screens allows varied combinations. The VM MOBILE STAND can be assembled with the display panel on its' length and his width, tilted or not

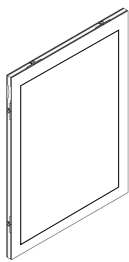

**Ecran de type
NEW I MAX A3 ou A4**
NEW I MAX display A3 or A4

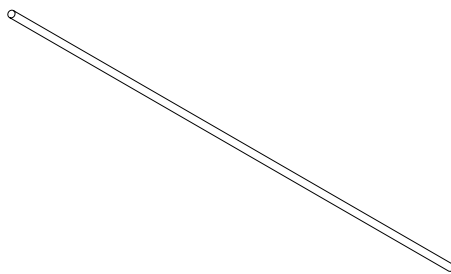

Barre de fixation (x10)
Fixture rod (x10)
Ref 30403CN008

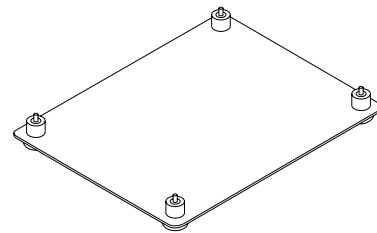

Platine de sol montée (x1)
Base plate (x1)

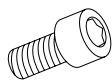

Vis (x2)
Screw (x2)
Ref 30701CN054

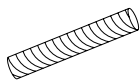

Tige filetée (x6)
Threaded rod (x6)
Ref 30701CN010

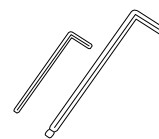

Clef allen (x2)
Allen key (x2)
Ref 30702CN001/ Ref 30702CN004

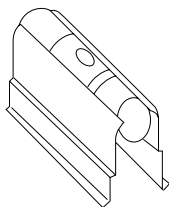

Niveau à bulle (x1)
Level (x1)
Ref 30603CN002

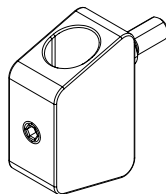

Pince de barre (x16)
Bar clamp (x16)
Ref 30404CN013

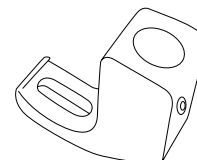

Genou (x2)
Joint (x2)
Ref 30411CN040

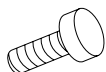

Capuchon (x2)
Cap (x2)
Ref 30403CN005



Câble à fiches bananes (x1)
Electrical cable with banana plugs (x1)
Ref 30301CN023

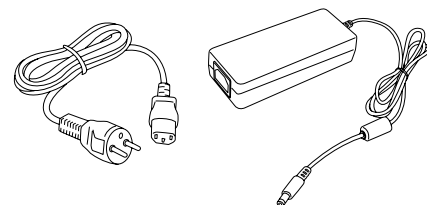

**Alimentation électrique avec
câble d'alimentation (x1)**
Power supply and cord (x1)

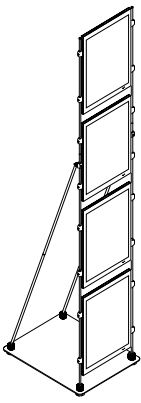

MONTAGE DU VM MOBILE STAND, FACE D’AFFICHAGE SUR LA LARGEUR ASSEMBLING THE MOBILE STAND, DISPLAY PANEL SET ON ITS SIDE

- 1** Visser les pinces de barres sur les afficheurs en fonction du format d’affichage (portrait ou paysage). La face avant de l’afficheur s’ouvre en haut à droite.
Screw the bar clamp onto the panels according to the format (portrait or landscape). The front face of the screens can be opened on the right side.

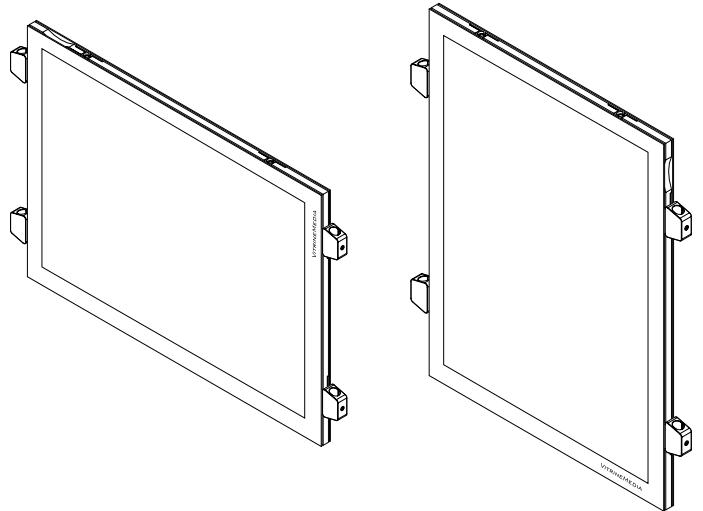
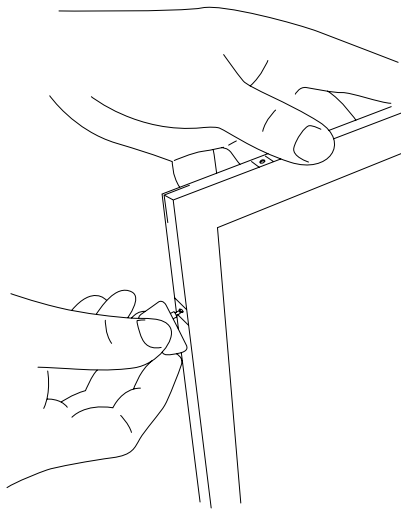

- 2** Préparer les deux barres de soutien en les visant deux à deux à l’aide des tiges filetées. Les laisser de côté pour le moment.
Prepare the two support bars by screwing them 2 by 2 with the threaded rod. Set aside for later.

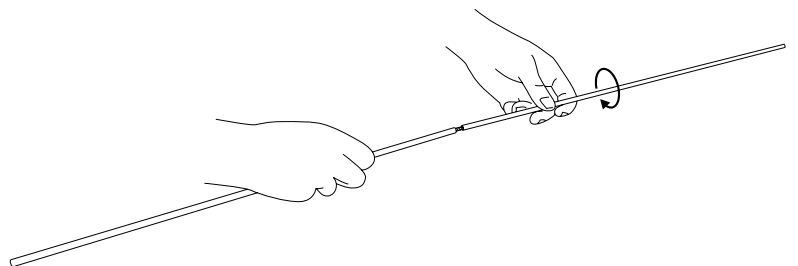
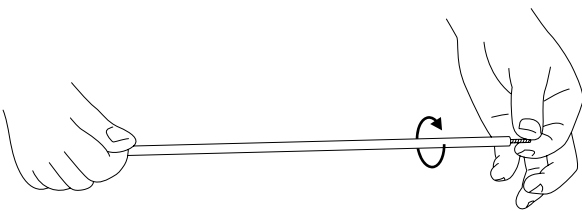

3 Connecter les fiches banane du câble de connexion électrique aux deux pieds de la future colonne d'affichage et faire passer le câble sous la platine. Platine retournée, placer le positif (rouge) à gauche et le négatif (noir) à droite.

Connect the split plugs of the electric cable to the two feet of the future column, pass the cable under the base plate. Turn over the base plate, connect the positive (red) to the left and the negative (black) to the right.

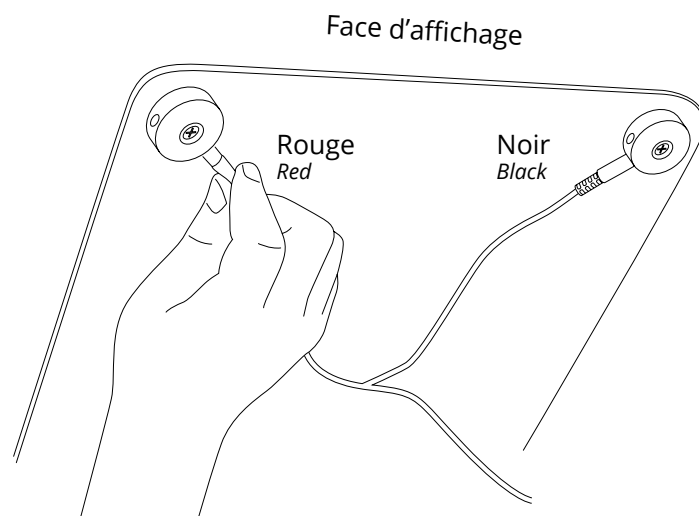

4 Positionner verticalement les boules des quatre rotules et les serrer en les vissant à la main.

Position the 4 balls of the joint vertically and tighten them by hand.

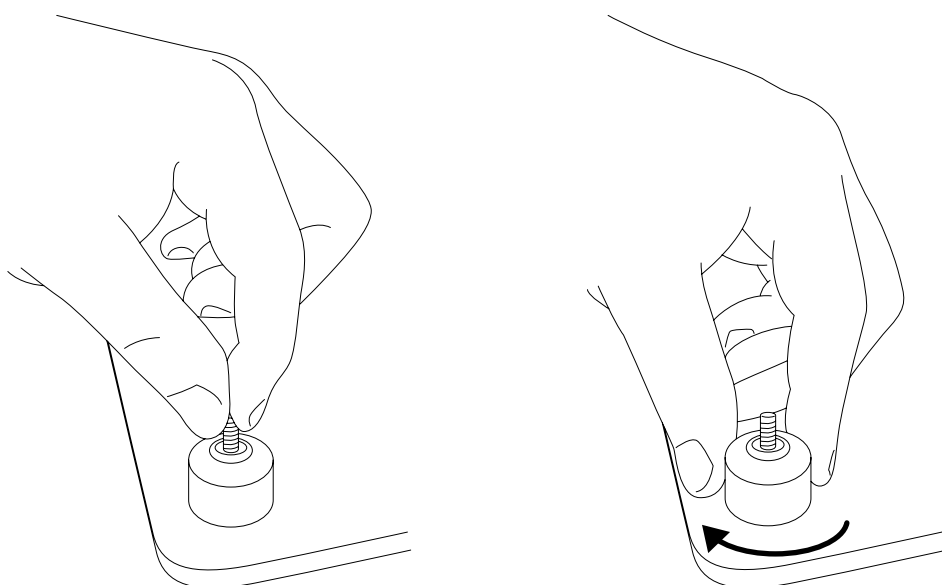

- 5** Visser un premier niveau de barres sur les rotules de la colonne d'affichage (sur la largeur).
screw-in the first level of support bars onto the kneecaps of the column (along the width).

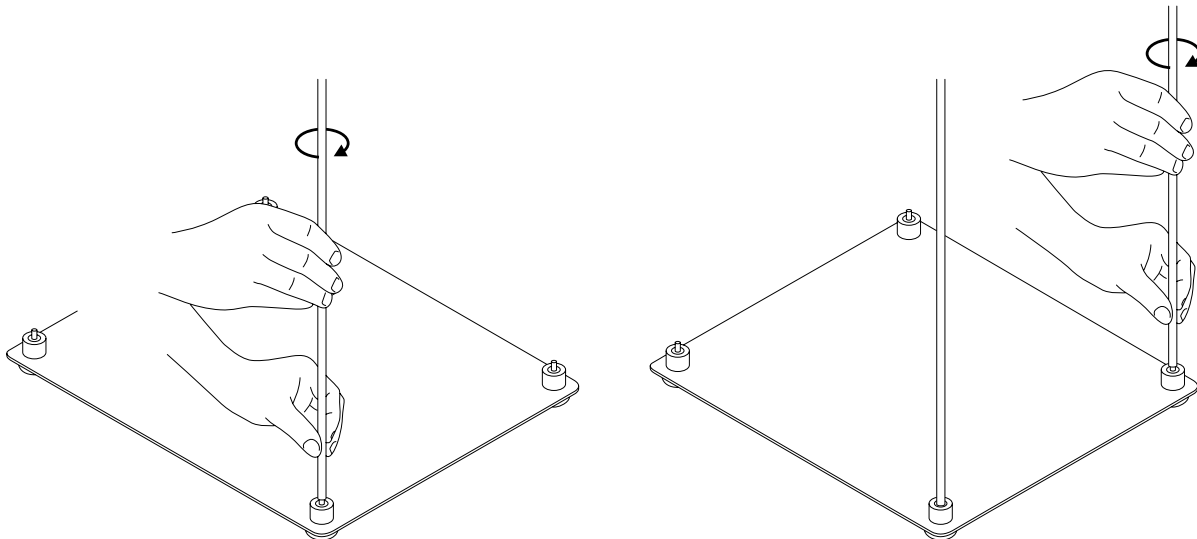

- 6** Glisser le premier afficheur le long des barres et le laisser reposer sur les rotules. Visser les vis sans têtes des deux pinces supérieures (vis présentes dans les pinces de barre).
Slip the first display along the bars and let them rest on the kneecaps. Screw-in the headless screw of the top two bar clamps (screw present on the bar clamp).

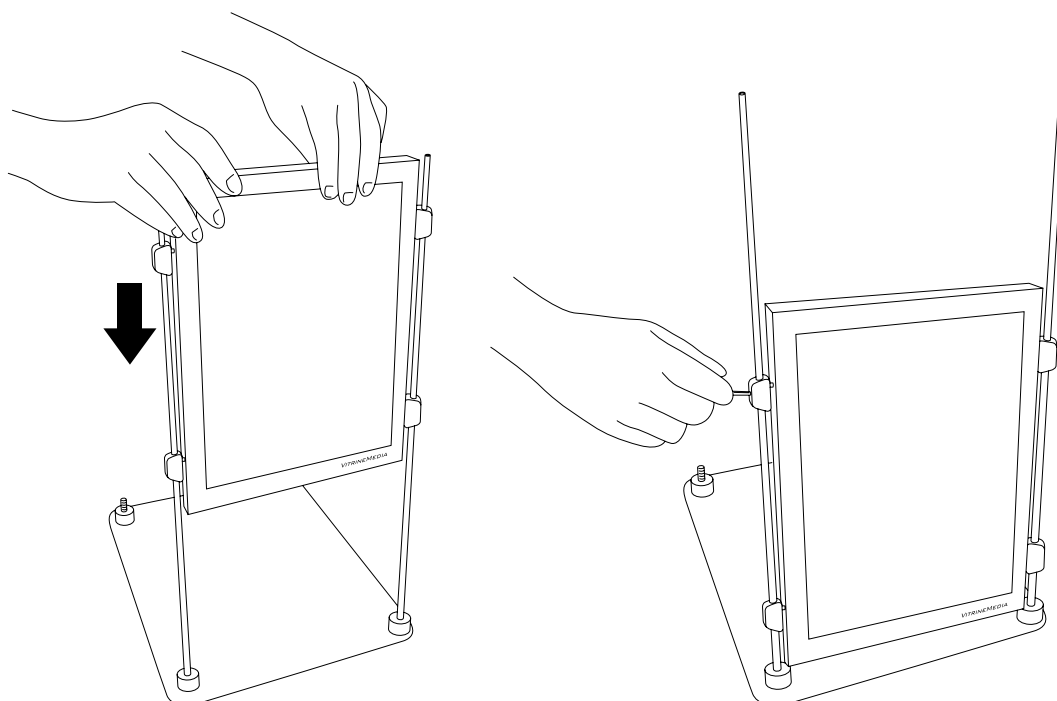

7 Visser un second niveau de barres à l'aide des tiges filetées.
Screwing a second level of support bar with the help of the threaded rod.

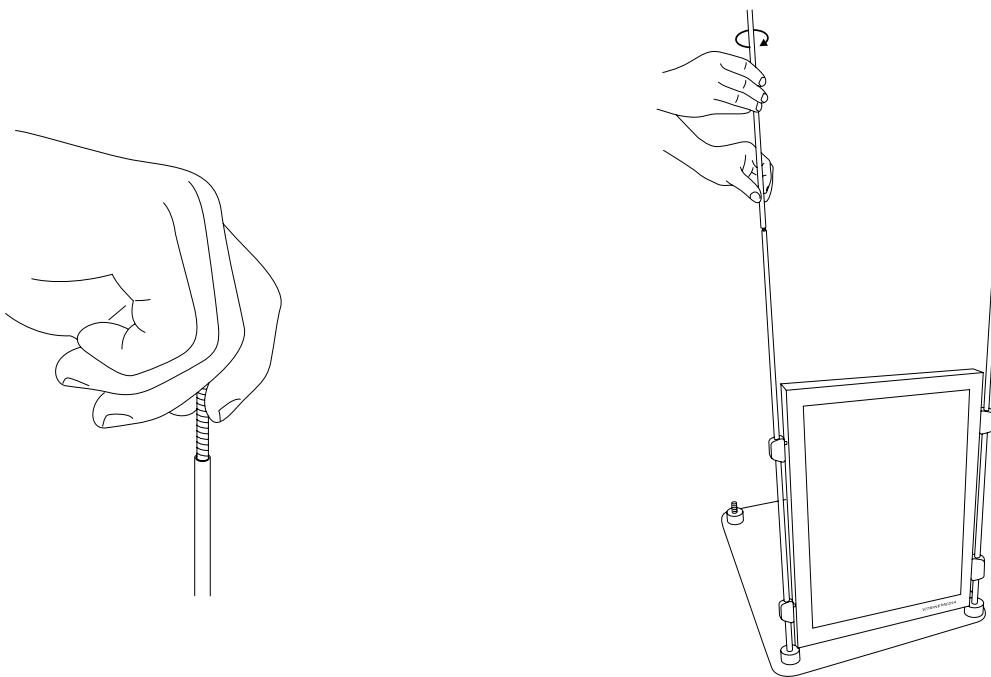

8 Glisser le deuxième afficheur le long des barres et le laisser reposer sur le premier. Ne pas visser les pinces de barre.
Slip the second display panel along the bar and let it rest on the first panel. Do not tighten the bar clamp.

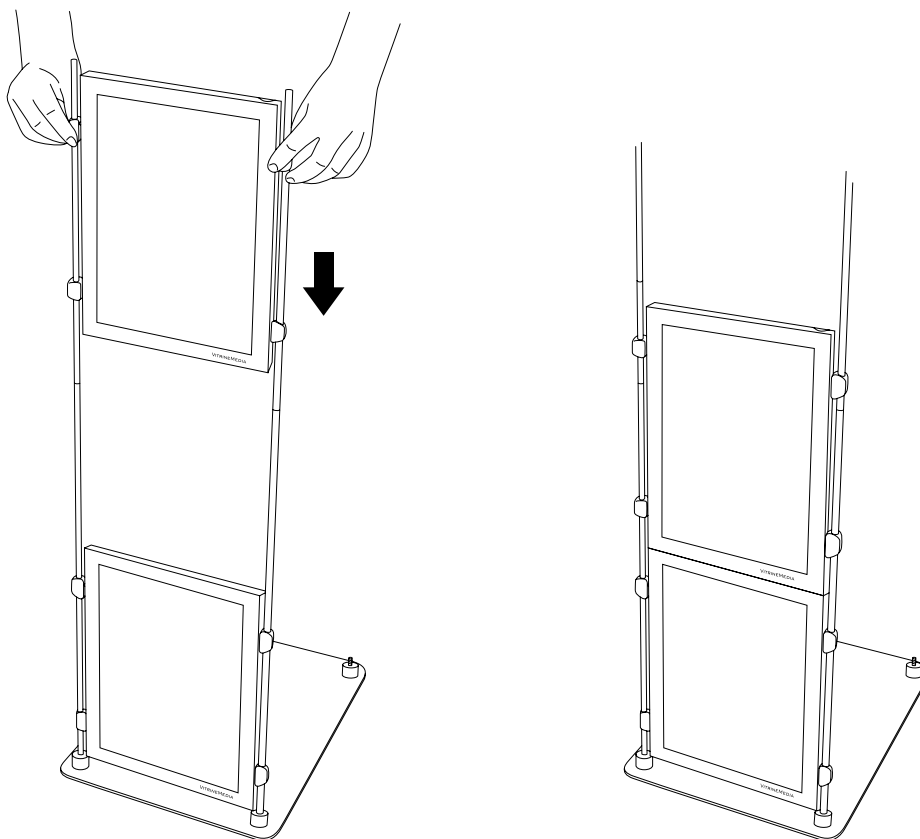

- 9** Glisser le troisième afficheur le long des barres en intercalant les genoux (jambes vers l'extérieur) entre les pinces. Laisser reposer cet afficheur sur le deuxième. Ne pas visser les pinces ni les genoux.
Slip the third display panel along the bar and placing the joints in between the clamps (legs facing the the outside). Let this display rest on the second one. Do not tighten the clamp onto the joints.

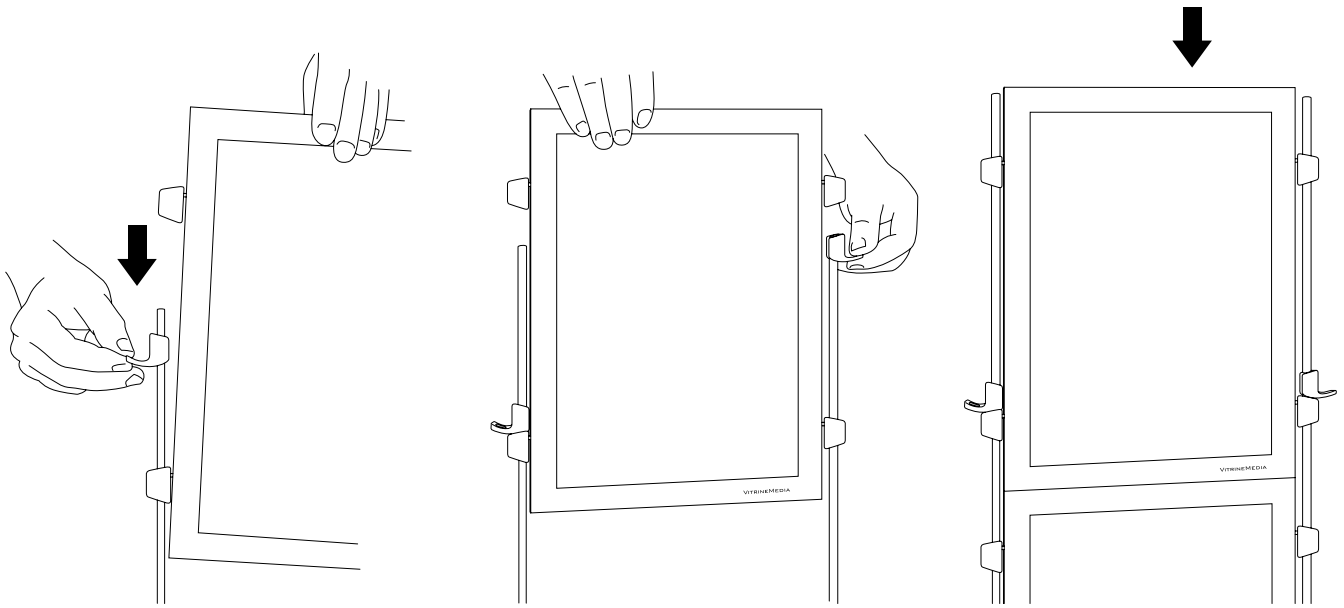

- 10** Visser le troisième et dernier niveau de barres à l'aide des tiges filetées.
Install the third and the last level of support bars with the help of the threaded rod.

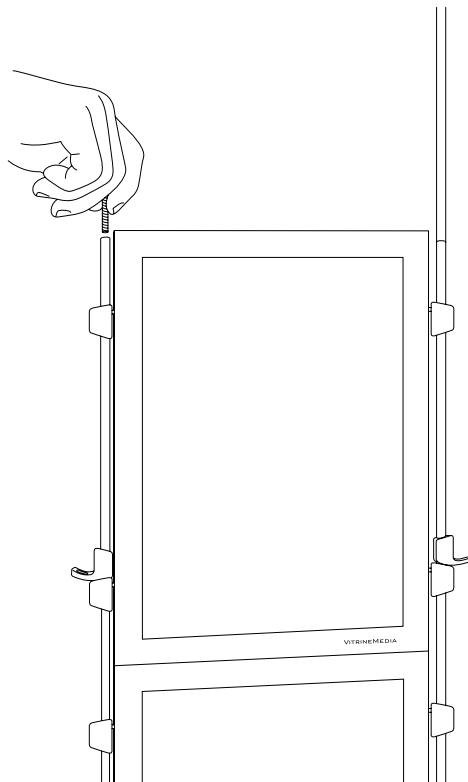

11

Visser la première barre de soutien sur la platine et serrer la rotule en la visant à la main.
Screw-in the first support bar onto the base plate and tighten the joints by hand.

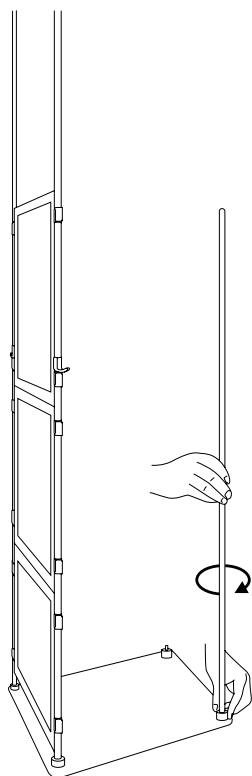

12

Remonter d'environ 10 cm le troisième afficheur le long des barres et fixer sa position en vissant les vis sans têtes des deux pinces supérieures (vis présentes dans les pinces de barre).
Elevate the third display panel approximately 10cm along the bar and set it in its position by tightening the headless screw with the two top clamps (screw present on the bar clamp).

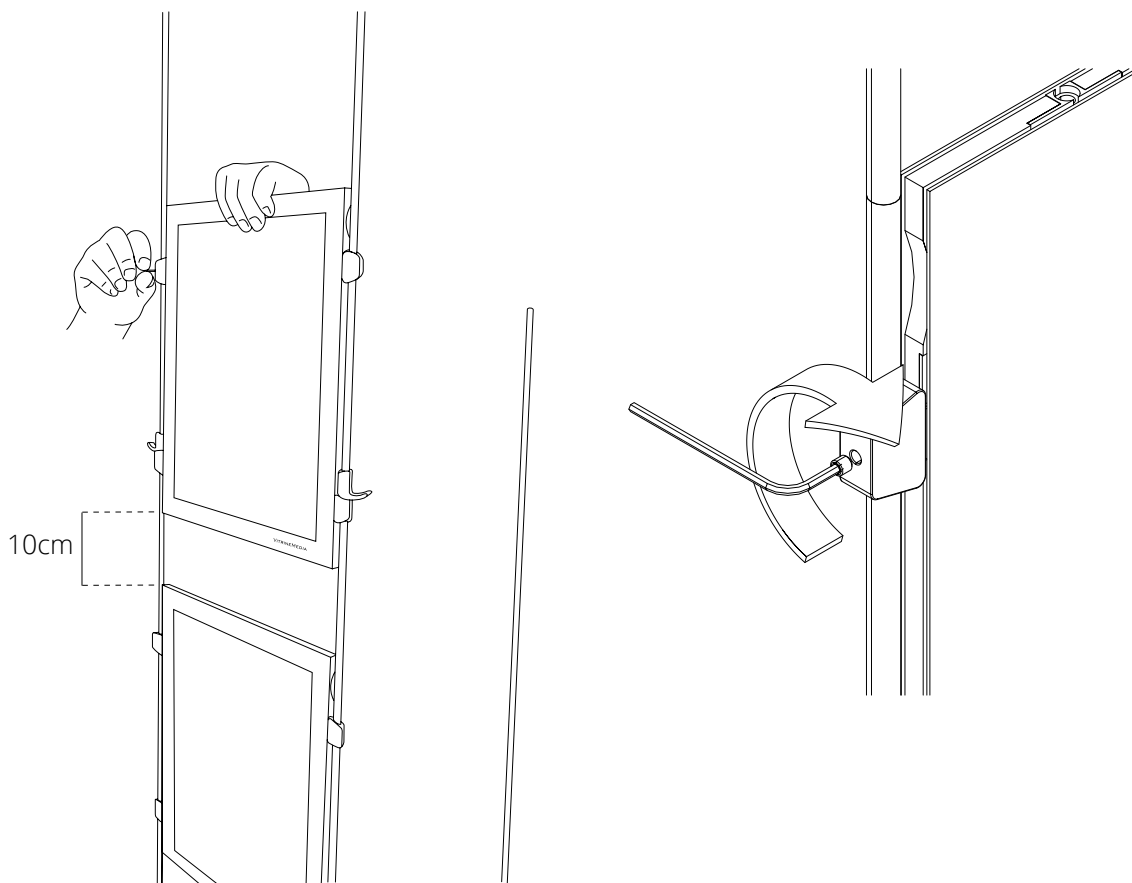

13 Insérer une vis dans la rainure du genou et la visser à la main dans la barre de soutien. Ensuite, la serrer à l'aide de la grosse clef Allen. Pour finir, fixer la position du genou en vissant la vis sans tête présente dans celui-ci. Effectuer la même opération avec la seconde barre de soutien.

Insert the screw into the groove of the joints and tighten them by hand on the support bar. Next tighten them using the big Allen key. To finish, set the position of the joints by tightening the headless screw. Repeat the same steps with the second support bar.

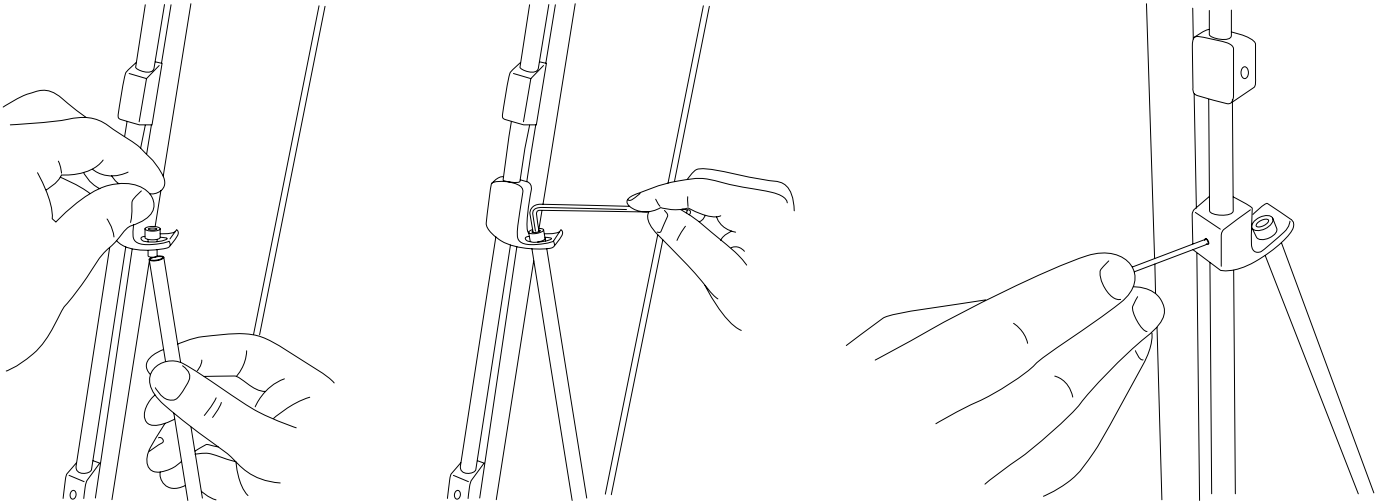

14 Glisser le dernier afficheur le long des barres. Ajuster la hauteur et l'horizontalité de vos afficheurs à l'aide du niveau puis visser toutes les vis sans têtes présentes dans les pinces de barre.

Slip the last display along the bar. Adjust the height and length of your displays with the help of the level and by tightening all the headless screws present on the bar clamp.

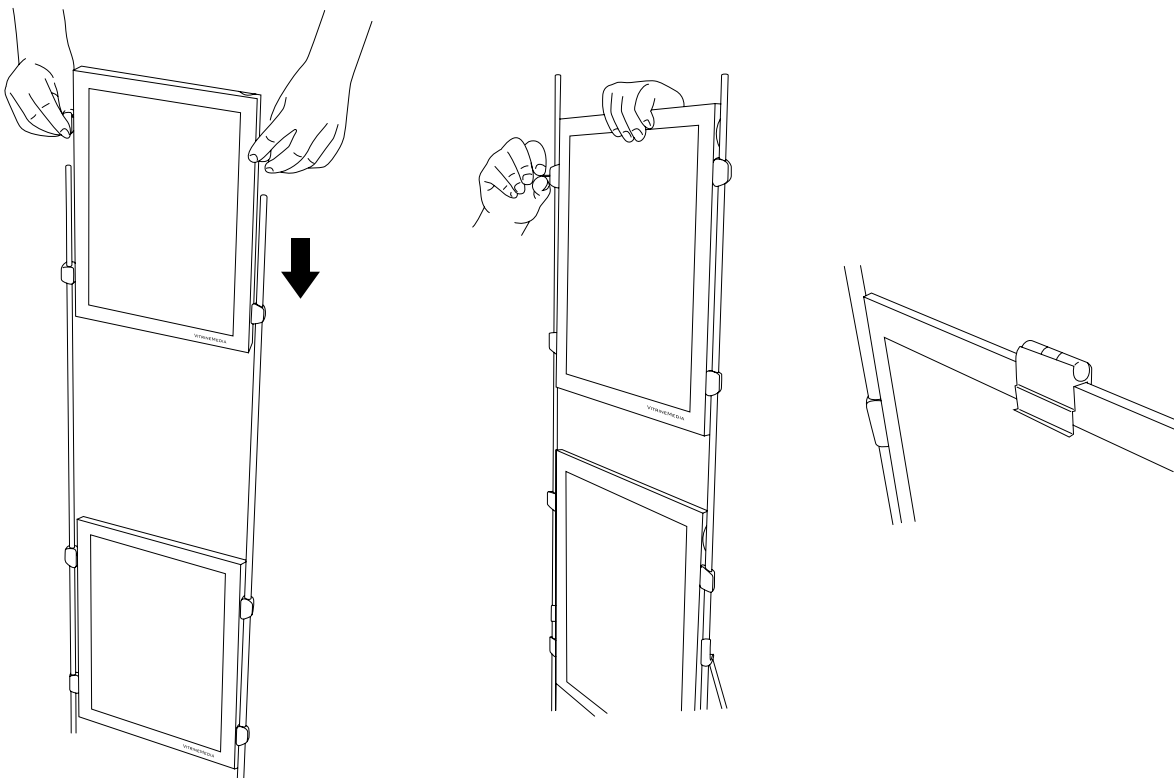

15 Visser les deux capuchons.
Screw-in the two caps.

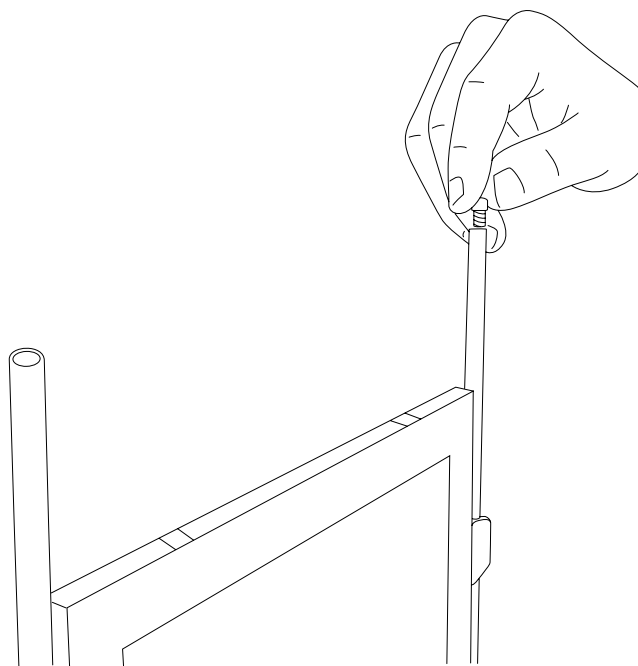

16 Serrer fermement à la main les quatre rotules. Brancher l'alimentation à l'ensemble puis au secteur.
Tighten the four joints firmly by hand. Connect the power supply to the column and then to the wall plug.

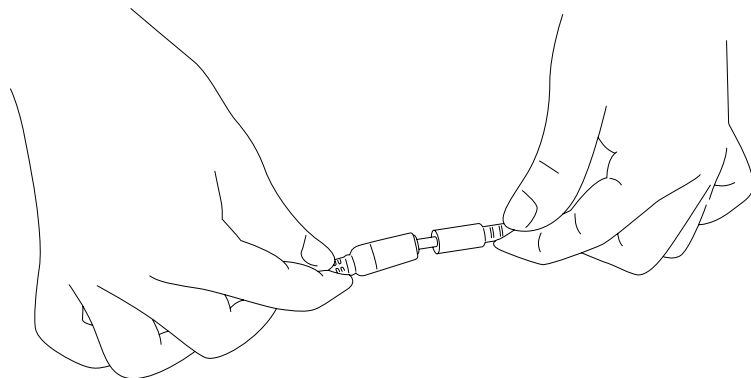
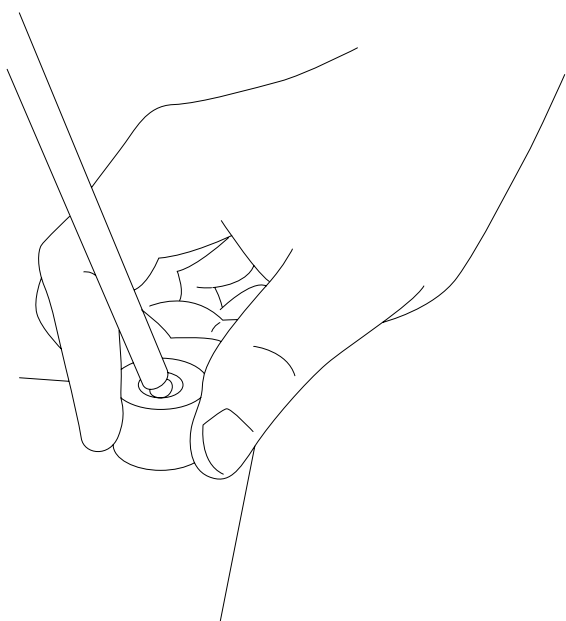

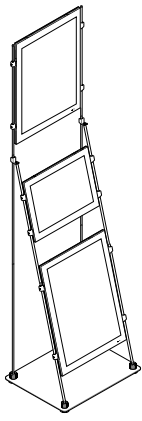

MONTAGE DU VM MOBILE STAND, FACE D’AFFICHAGE EN INCLINÉE SUR LA LONGUEUR ASSEMBLING THE MOBILE STAND, DISPLAY PANEL TILTED ALONG THE LENGTH

- 1** Visser les pinces de barres sur les afficheurs en fonction du format d’affichage (portrait ou paysage). La face avant de l’afficheur s’ouvre en haut à droite.
Screw the bar clamp onto the panels according to the format (portrait or landscape). The front face of the screens can be opened on the right side.

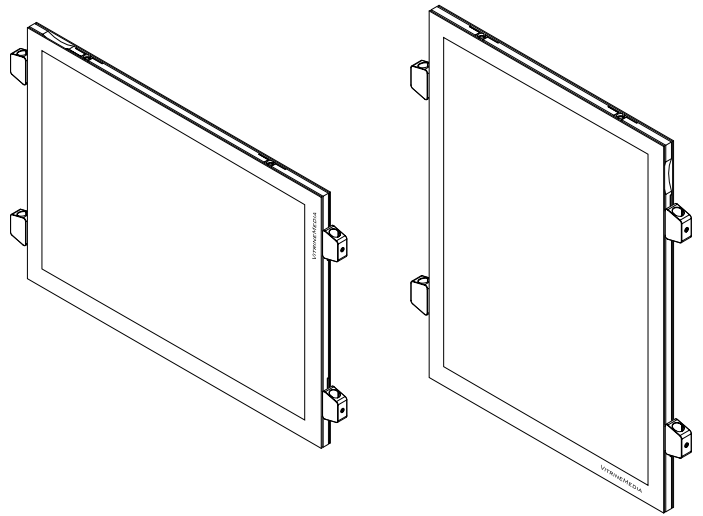
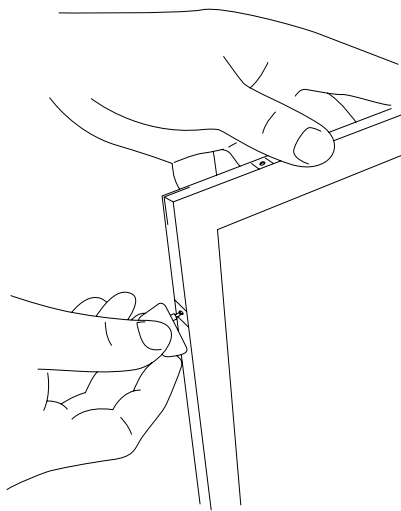

- 2** Préparer les deux barres de soutien en les visant deux à deux à l’aide des tiges filetées. Les laisser de côté pour le moment.
Prepare the two support bars by screwing them 2 by 2 with the threaded rod. Set aside for later.

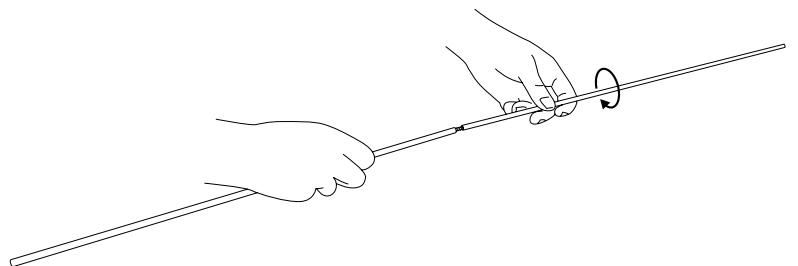
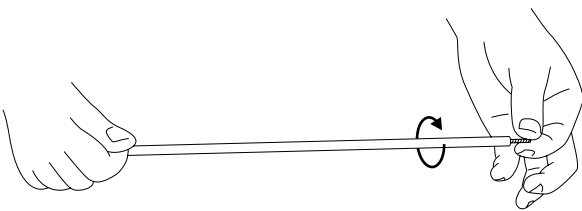

3 Connecter les fiches banane du câble de connexion électrique aux deux pieds de la future colonne d'affichage et faire passer le câble sous la platine. Platine retournée, placer le positif (rouge) à gauche et le négatif (noir) à droite.

Connect the split plugs of the electric cable to the two feet of the future column, pass the cable under the base plate. Turn over the base plate, connect the positive (red) to the left and the negative (black) to the right.

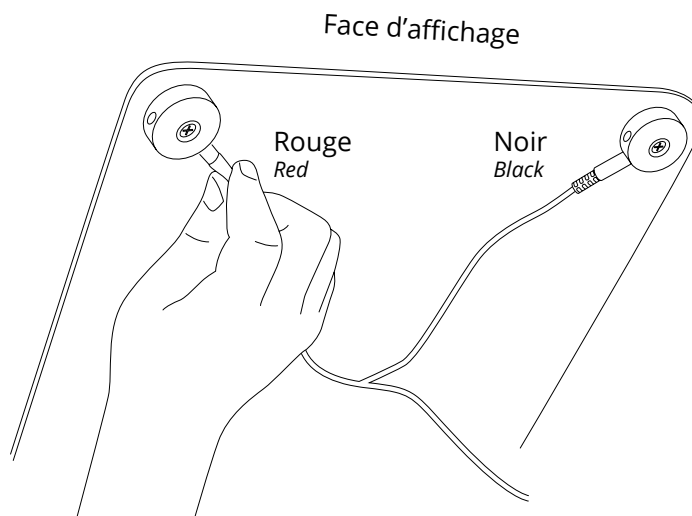

4 Positionner verticalement les boules des quatre rotules et les serrer en les vissant à la main.

Position the 4 balls of the joint vertically and tighten them by hand.

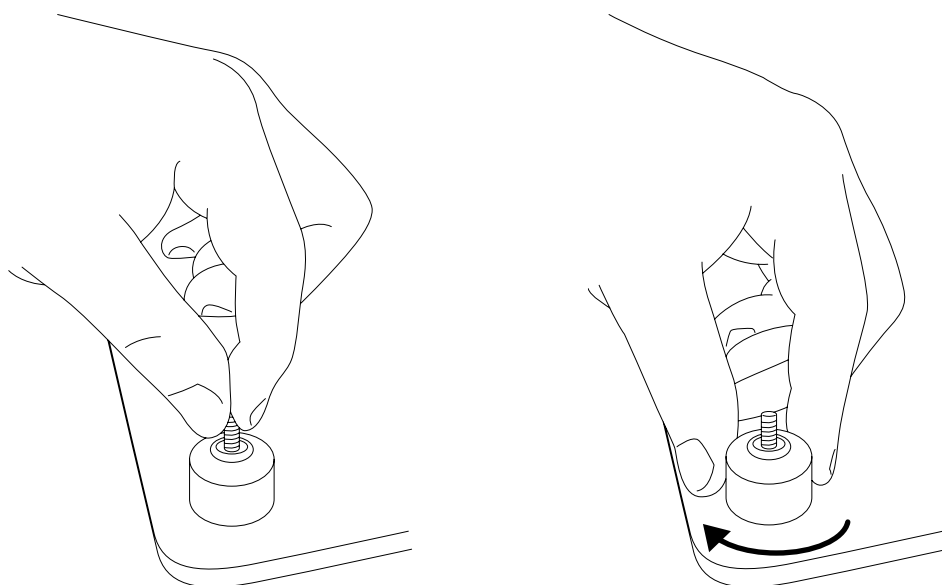

- 5** Visser un premier niveau de barres sur les rotules de la colonne d'affichage (sur la longueur).
Screw-in the first level of support bars on the joints of the column (along the length).

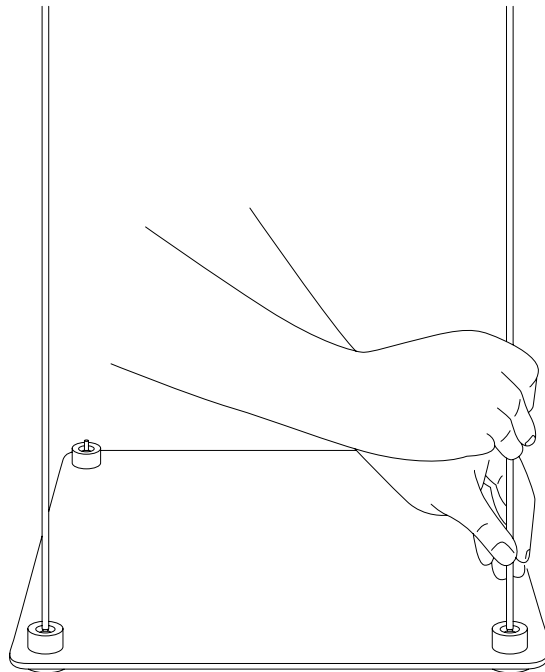

- 6** Glisser le premier afficheur le long des barres. Visser les vis sans têtes des deux pinces supérieures (vis présentes dans les pinces de barre) pour fixer sa position à environ 5 cm des rotules.
Slip the first display along the bar. Screw-in the headless screw using the two top clamps (screw presents on the bar clamp) Use this to set the position to approximately 5cm above of the joints.

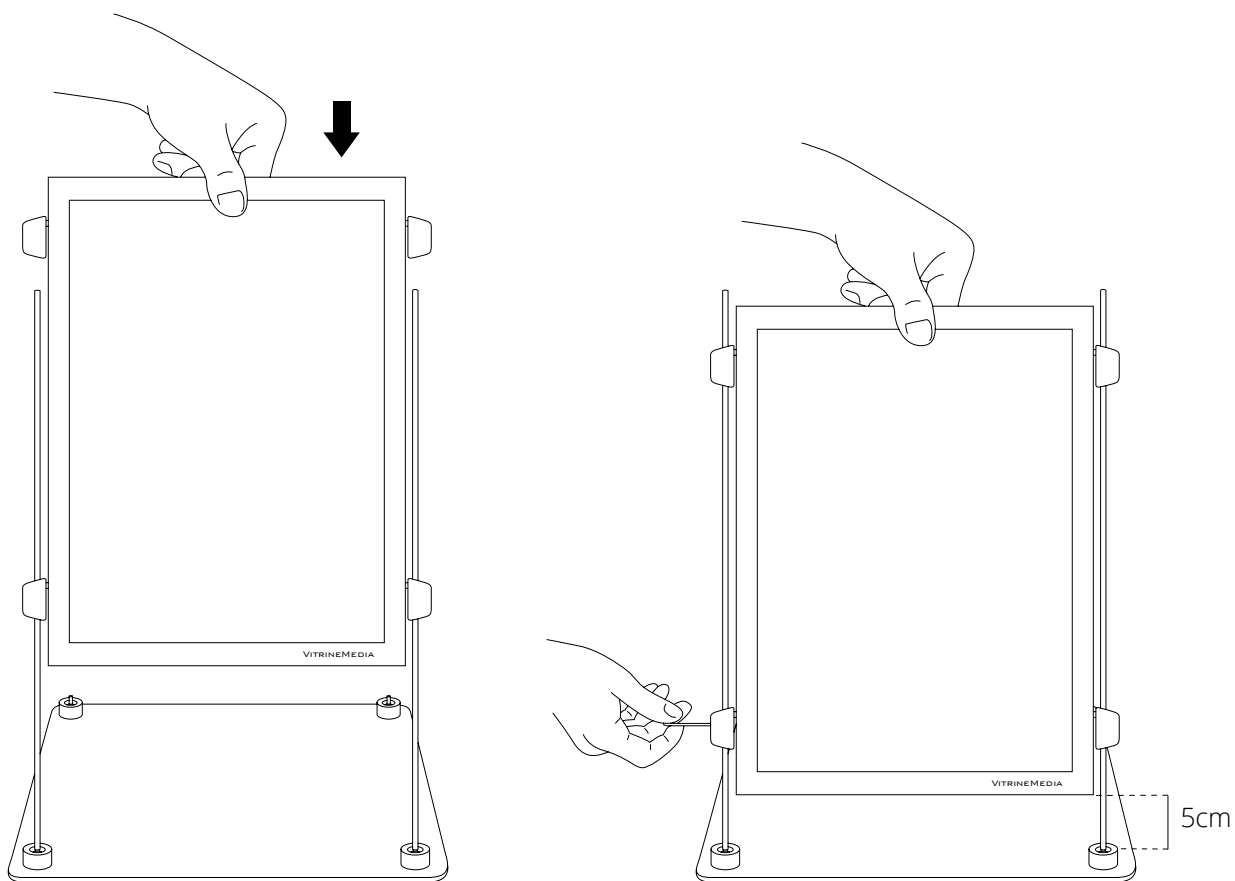

7 Visser un second niveau de barres à l'aide des tiges filetées.
Screw-in a second level of support bars using the threaded rod.

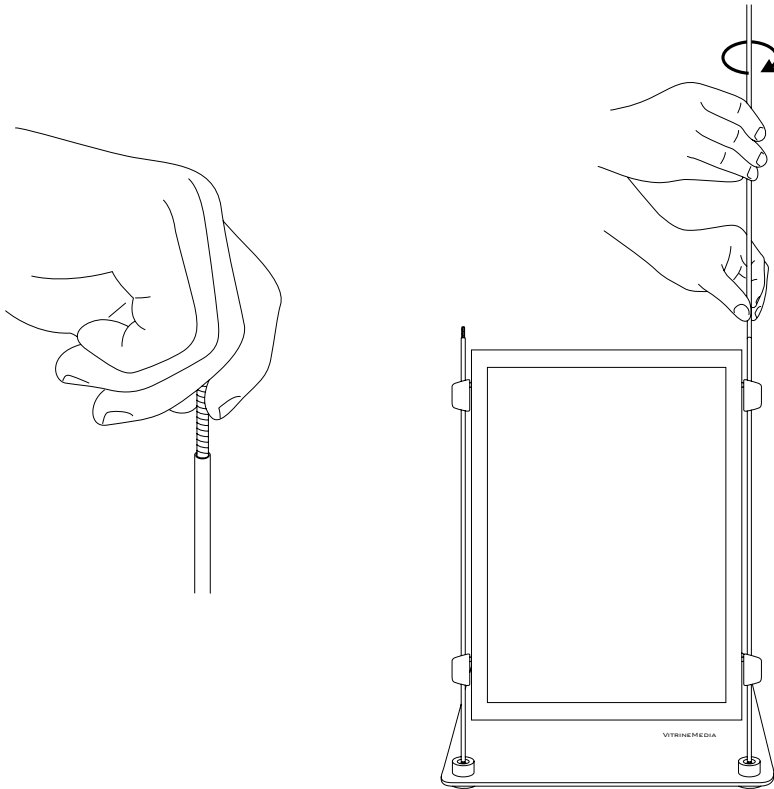

8 Glisser le deuxième afficheur le long des barres et visser les vis sans têtes des deux pinces supérieures (vis présentes dans les pinces de barre) pour fixer sa position.
Slip the second display screen along the bar and screw-in the headless screw of the top clamps (screw present on the bar clamp) to set the position.

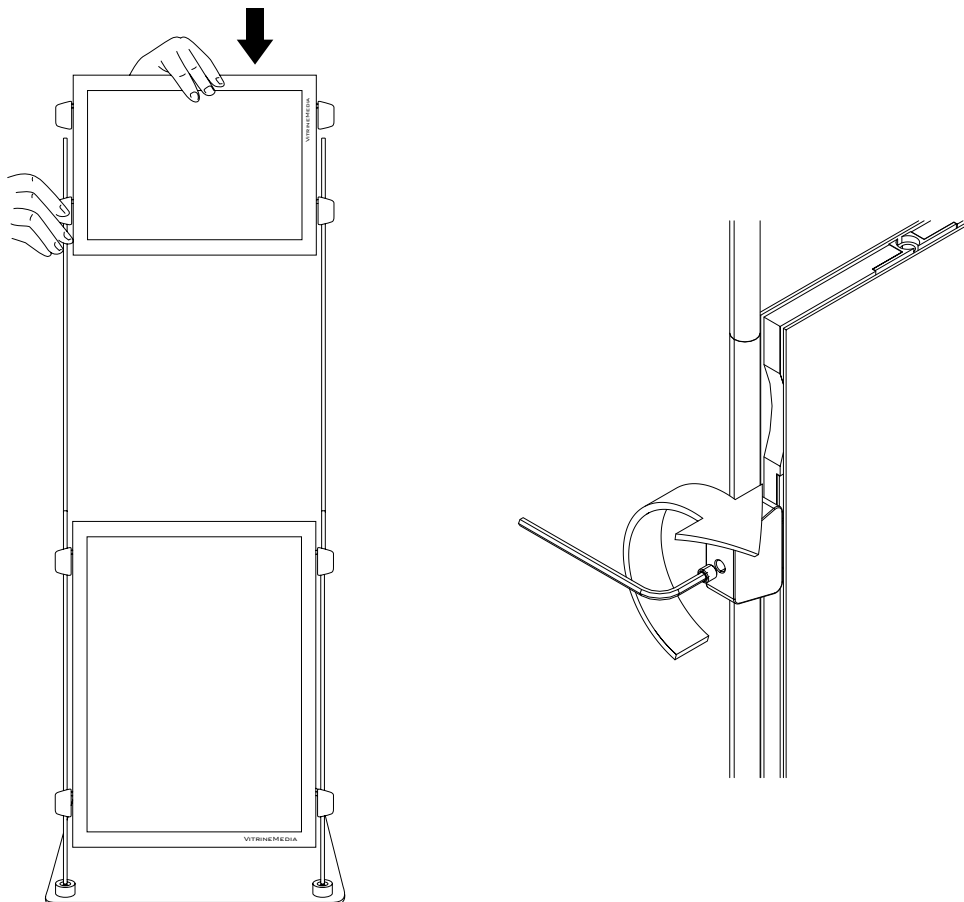

9 Visser les deux barres de soutien sur la platine.
Screw-in the two support bars onto the base plate.

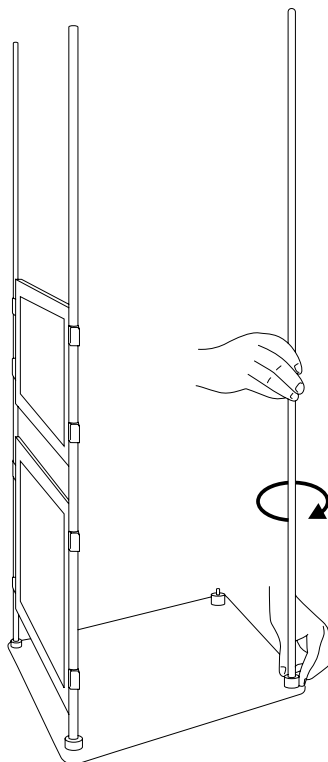

10 Insérer une vis dans la rainure du genou et la visser légèrement dans une des deux barres de la colonne d'affichage. Répéter l'opération avec l'autre genou.

Insert one screw into the groove of the joints and tighten them a little at a time on one of the two bars of the column. Repeat the steps with the other joints. Slip the joints on the support bar.

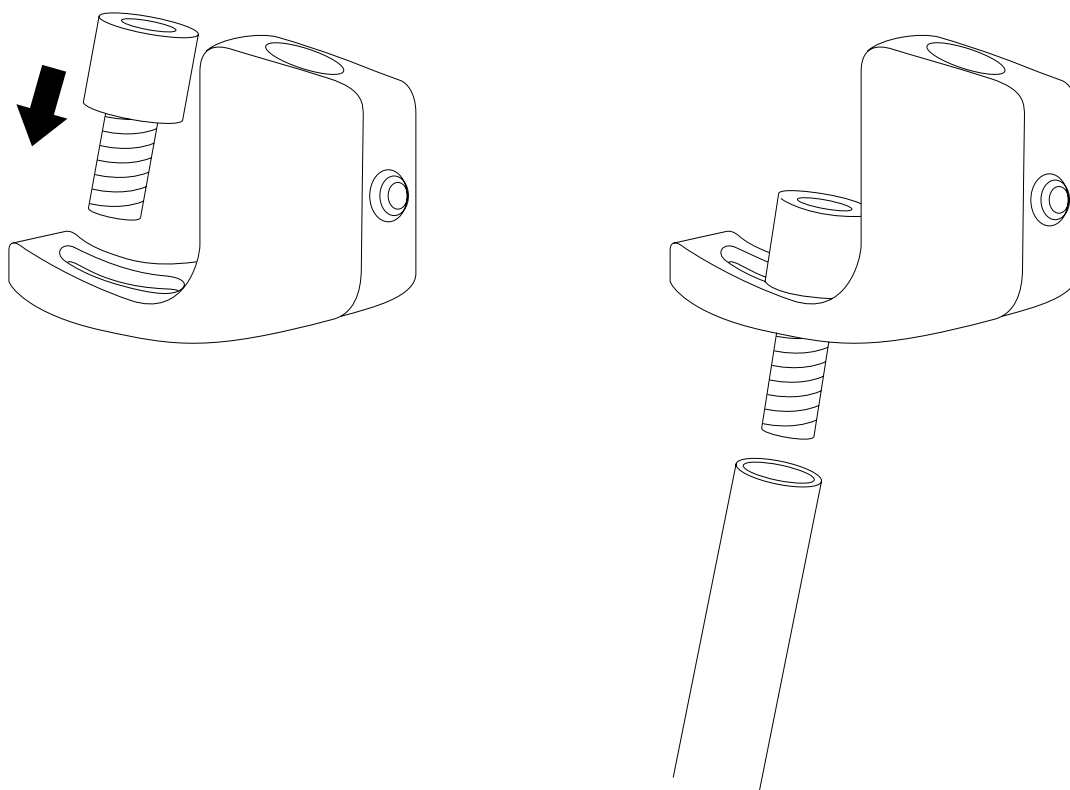

- 11** Glisser les genoux dans les barres de soutien. Serrer les vis dans les barres de la colonne d'affichage à l'aide de la grosse clef Allen puis fixer la position des genoux en vissant les vis sans tête présentes dans ceux-ci.
Tighten the screw onto the support bar with the big allen key and set the position of the joints by tightening the headless screws present on them.

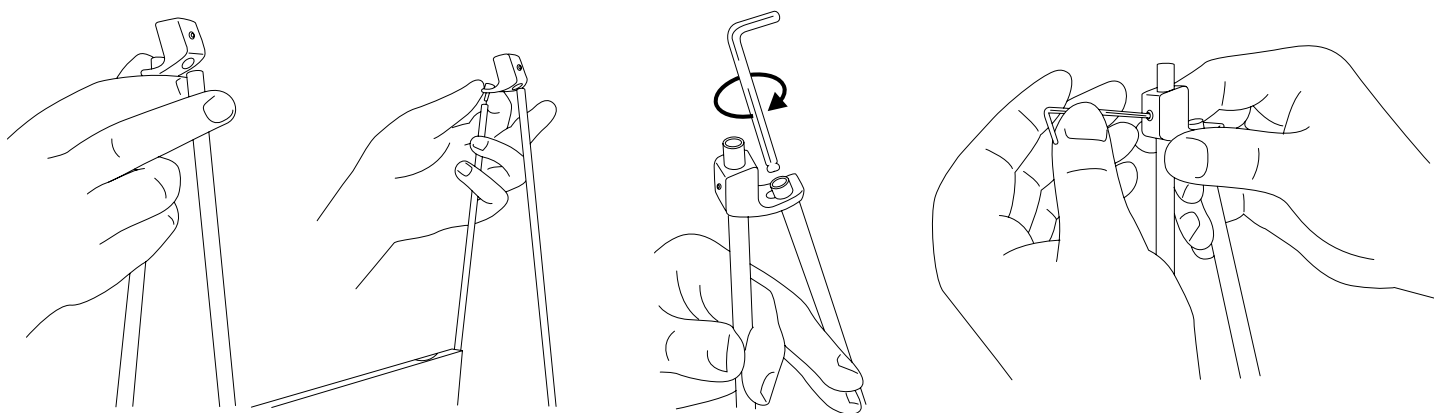

- 12** Visser le troisième et dernier niveau de barres à l'aide des tiges filetées.
Screw-in the third and the last level of support bars with the help of the threaded rod.

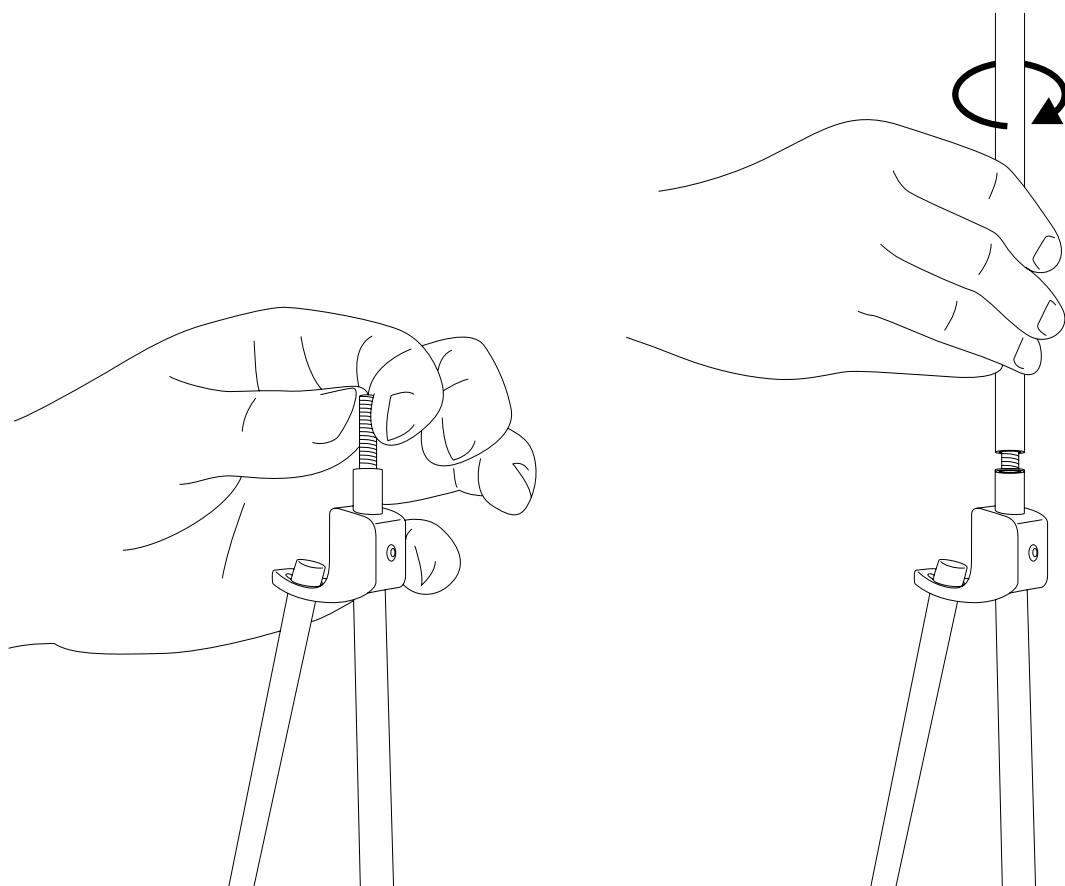

13

Glisser le dernier afficheur le long des barres. Ajuster la hauteur et l'horizontalité de vos afficheurs à l'aide du niveau puis visser toutes les vis sans têtes présentes dans les pinces de barre.

Slip the last display panel along the bar. Adjust your displays with the level and screw-in all the headless screw present on the bar clamp.

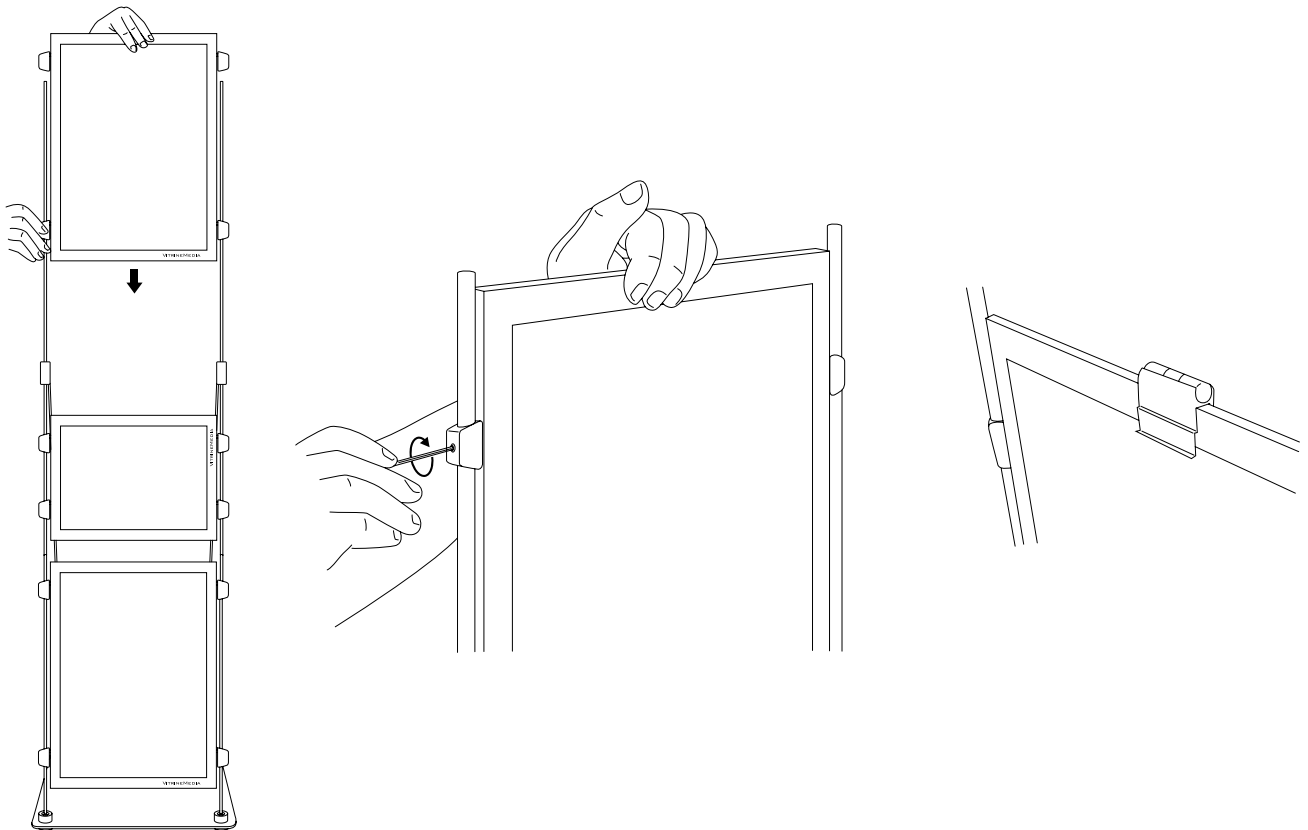

14

Visser les deux capuchons.

Screw-on the caps.

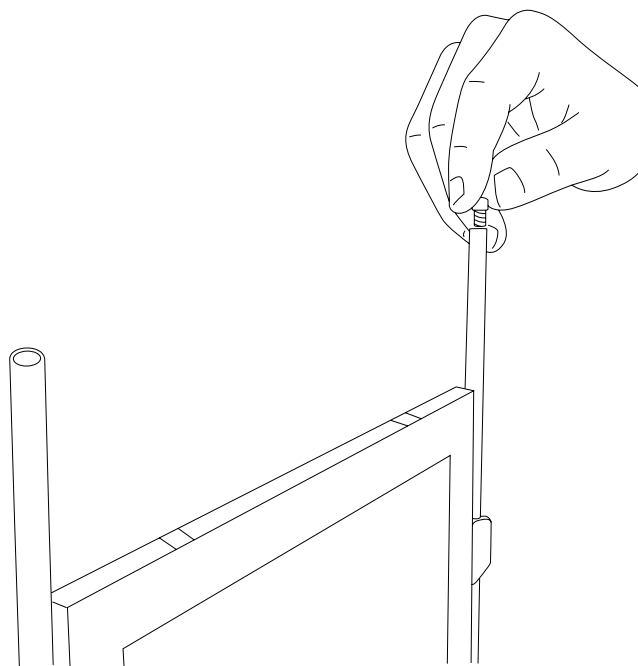

15 Serrer fermement à la main les quatre rotules. Brancher l'alimentation à l'ensemble puis au secteur.

Tighten the four joints securely by hand.



Normes Européennes et Internationales *European and International Standard*



Si vous souhaitez obtenir de l'aide, vous pouvez contacter le Service Après Vente. Avant de contacter VitrineMedia, notez le modèle et le numéro de série du produit. Vous trouverez ces informations directement sur le produit ou sur l'emballage.

If you need help, you can contact our After Sale Service. Before contacting VitrineMedia, please write down the product model and serial number. You can find these informations directly on the product or on the packaging.