

VM WALL

Notice Utilisateur

User Guide

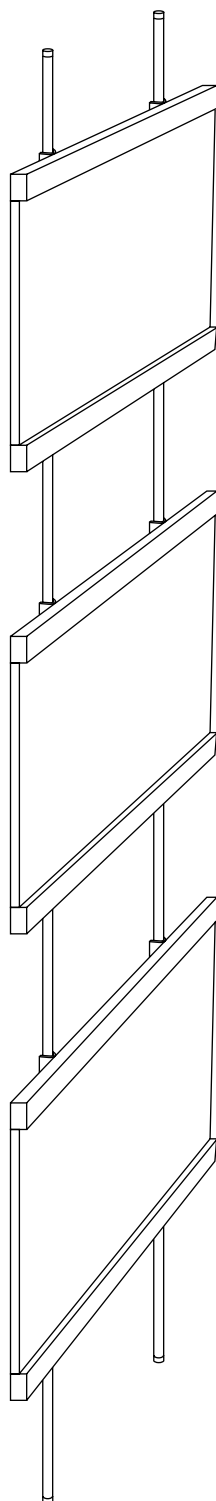

VITRINEMEDIA

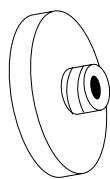

Platine murale (x6)
Wall plate (x4)

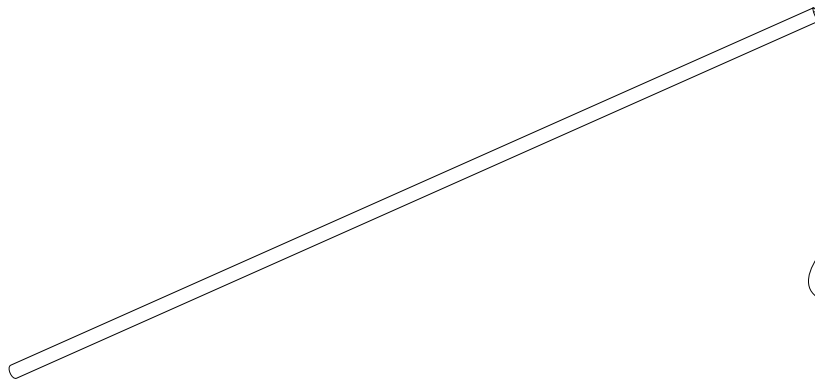

Barre 500mm (x6)
Bar 500mm (x6)

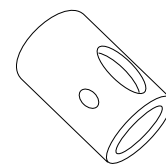

Support barre (x6)
Bar support (x4)



Tige filetée (x4)
Threaded rod (x4)

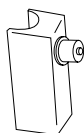

Fixation plastique (x2)
Plastic fixture (x2)



Capuchon (x4)
Cap (x4)



Vis (x6)
Screw (x6)



Cheville (x6)
Plug (x6)

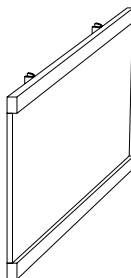

VM SUPER LIGHT (x3)
VM SUPER LIGHT (x3)

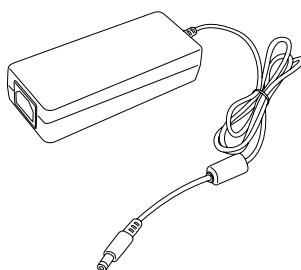

Alimentation électrique 60W (x1)
Power Supply 60W (x1)

- 1** Marquer sur le mur la position des platines murales. L'entraxe entre les platines est de 170mm.
 Percer. Commencer pas insérer la cheville du bas.
 Visser la platine sur le mur à l'aide des vis fournies. Visser le support de barre sur la platine.
*Mark the spot on the wall where the wall plates will go. The space between the two plates should measure 170mm.
 Drill. Start by inserting the plugs at the bottom. Screw-in the wall-plate using the screws provided. Screw the bar supports onto the wall plates.*

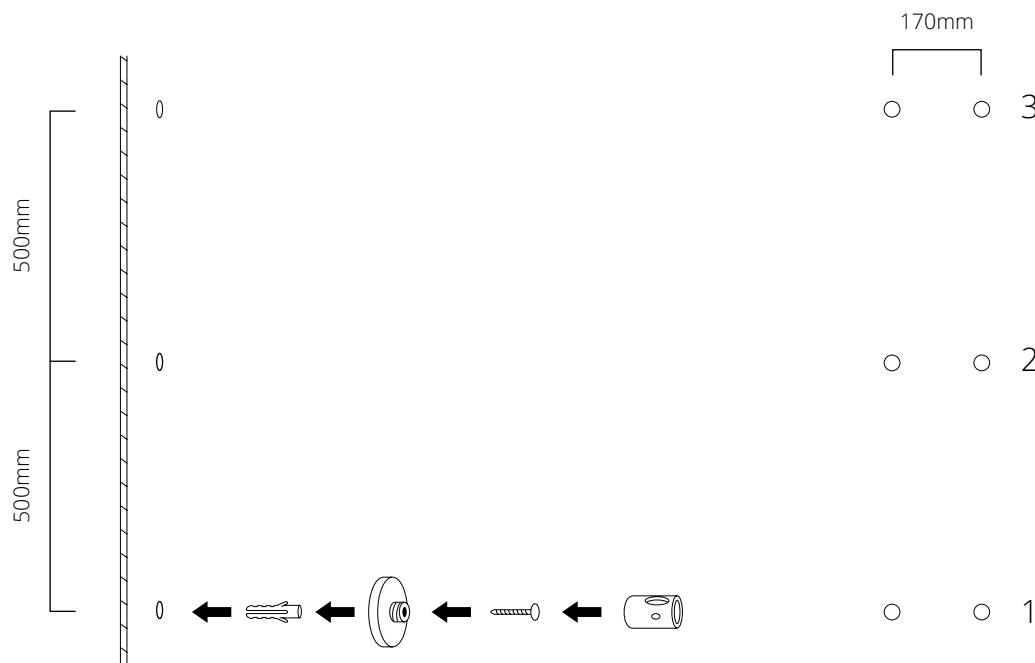

- 2** Glisser une barre dans les supports de barre du bas.
Vérifier que la barre soit bien centrée par rapport au support puis serrer à l'aide de la vis présente sur le support de barre. Répéter l'opération pour la deuxième barre.

Slide the bar in the bar supports at the bottom.

Check that the bar is centered in relation to the supports and tighten using the screw on the bar support.

Repeat this step for the 2nd bar.

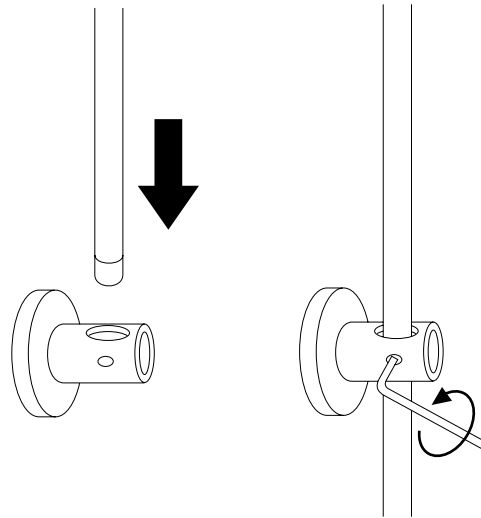

- 3** Insérer la tige filettée.
Répéter l'opération 1 pour fixer le support du milieu puis l'opération 2 pour glisser/fixer la 2e barre.

Insert the threaded rod.

Repeat step 1 to secure the middle plastic bar supports, then move on to step 2 to slide/secure the 2nd bar.

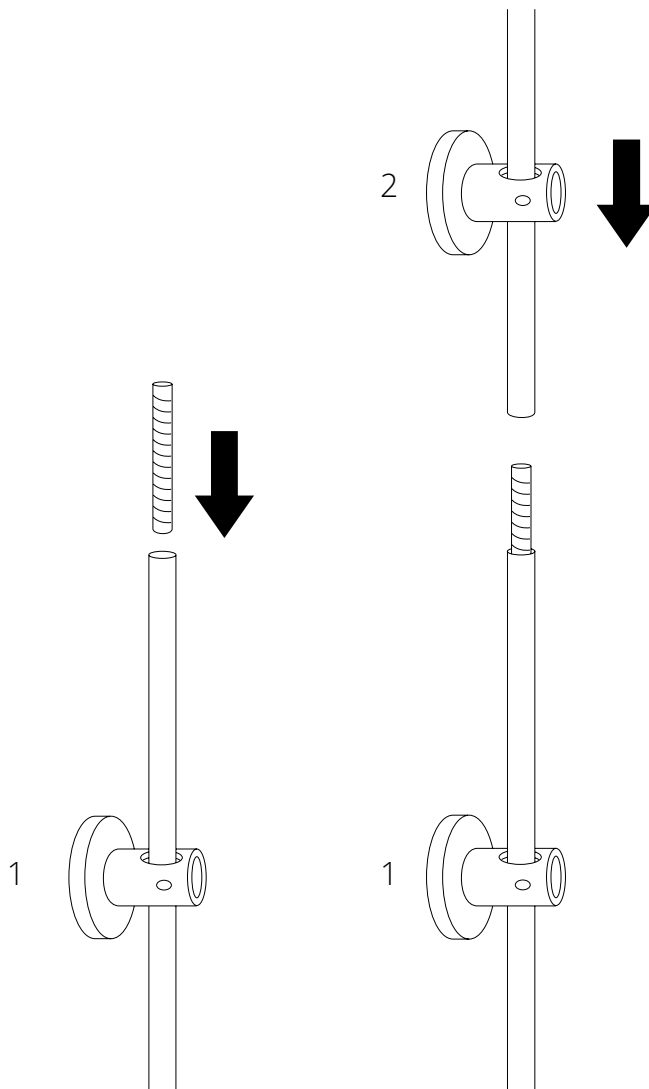

- 4** Répéter l'opération 1 pour fixer le support du haut puis les opérations 2 et 3 pour glisser/fixer la 3e barre.
A chaque extrémité des barres créées, visser un bouchon.
Répéter les opérations pour monter la 2nde colonne.
Repeat Step 1 to secure the bar supports at the top, then steps 2 and 3 to slide/secure the 3rd bar. Screw-in a cap at each end of the bar that has been created.
Repeat these steps to set-up the 2nd column.

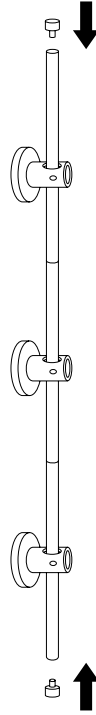

- 5** Clipser les fixations plastiques aux extrémités de chaque barre.
Connecter la prise jack du câble sur l'alimentation électrique.
Clipser les afficheurs lumineux sur les barres (SUPER LIGHT ou VM TWO BAR sur barre).
Clip the plastic fixtures to the side of each bar.
Plug the unit into the power source.
Clip the display panels onto the bar (SUPERLIGHT or VM TWO BAR).

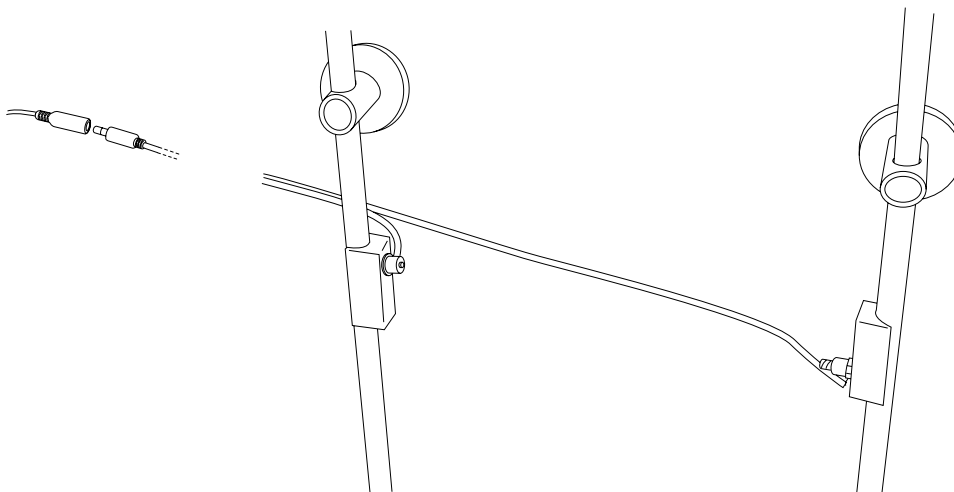

6 OPTION : Pour connecter plusieurs module - Fixer les modules additionnels à 40 cm maximum de distance. Clipser les fixations plastiques sur les barres pour interconnecter chaque module en respectant bien les polarités (rouge à gauche/bleu à droite).

OPTIONAL: To connect multiple modules - mount the additional modules 40 cm away (at the most) from each other. Clip the plastic fixtures onto the bars to connect each module; ensure the polarity is being respected (red to the left/blue to the right).

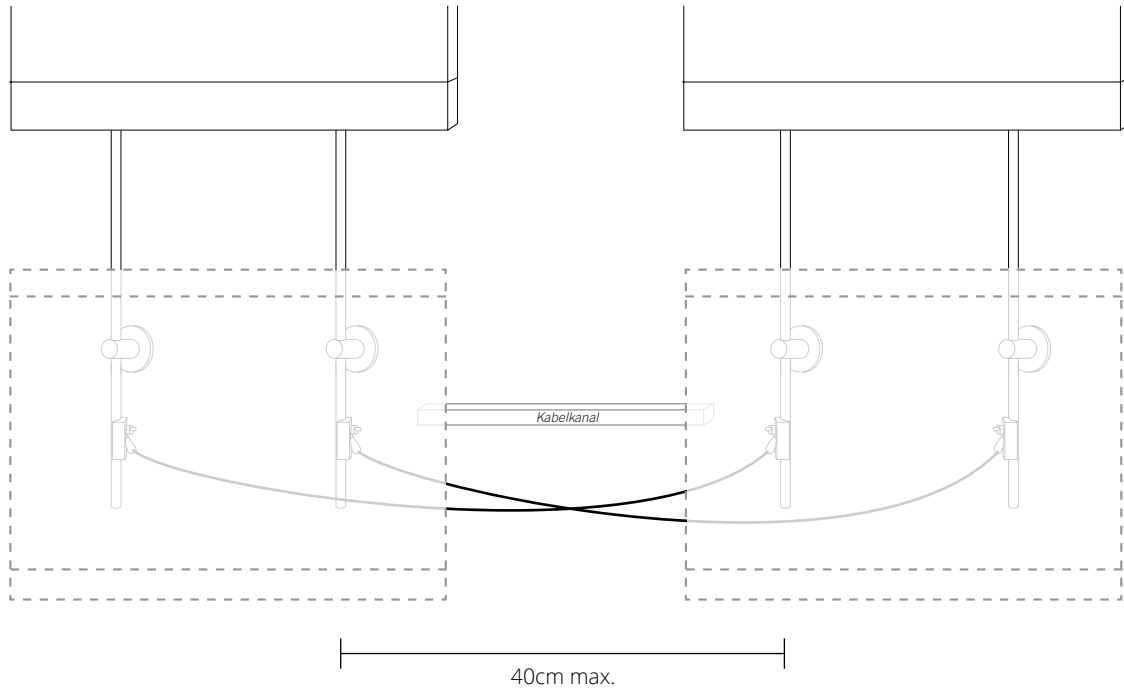

Tips!

Dölj kabelkontakterna bakom nedersta alternativt översta fickan. Använd kabelkanal eller spänn kablarna med kabelspik.

Normes Européennes et Internationales
European and International Standard



Si vous souhaitez obtenir de l'aide, vous pouvez contacter le Service Après Vente. Avant de contacter VitrineMedia, notez le modèle et le numéro de série du produit. Vous trouverez ces informations directement sur le produit ou sur l'emballage.

If you need help, you can contact our After Sale Service. Before contacting VitrineMedia, please write down the product model and serial number. You can find these informations directly on the product or on the packaging.